

NEU



Montageeinheiten für Masteinbau Baureihen 10160... / 10161...

Einsatz: Scheinwerfer Baureihen 7601... / 7556... / 7557...
Flutlichtgerät Baureihe 7564...
Planflächenstrahler Baureihe 7574...

Ausführung:

10160...
Platine aus verzinktem Stahlblech, komplett mit Kabelübergangskasten, Vorschaltgerät, Kondensator und Anschlussklemme, anschlussfertig verdrahtet.

10161...
wie 10160... jedoch ohne Kabelübergangskasten, Absicherung bauseits.

Befestigung:

2 Bohrungen Ø 13mm.



10160... / 10161...

bis max. 2000 W

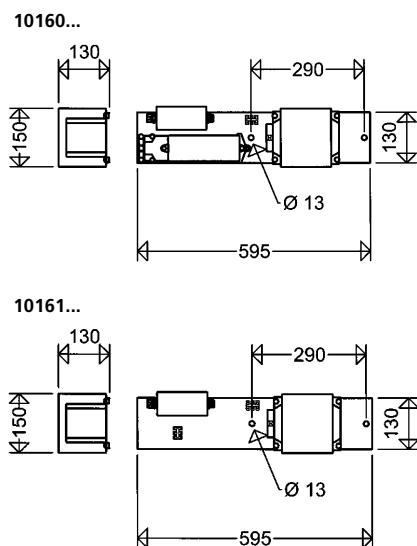

Type	Artikel-Nr. ¹⁾	Gewicht ca. kg ³⁾	Type	Artikel-Nr. ¹⁾	Gewicht ca. kg ³⁾
10160 mit Kabelübergangskasten ohne Zündgerät, für Hochdrucklampen			10161 ohne Kabelübergangskasten ohne Zündgerät, für Hochdrucklampen		
10160/250HI/HS	10160 0001	6,5	10161/250HI/HS	10161 0001	5,9
10160/250/2HI/HS	10160 0002	11,0	10161/250/2HI/HS	10161 0002	10,4
10160/400HI	10160 0003	7,2	10161/400HI	10161 0003	6,6
10160/400/2HI	10160 0004	12,4	10161/400/2HI	10161 0004	11,8
10160/400HS	10160 0005	7,6	10161/400HS	10161 0005	7,0
10160/400/2HS	10160 0009	13,3	10161/400/2HS	10161 0009	12,7
10160/600HS	10160 0012	9,5	10161/600HS	10161 0012	8,9
10160/1000HI	10160 0010	17,2	10161/1000HI	10161 0010	16,6
10160/1000HS	10160 0011	17,2	10161/1000HS	10161 0011	16,6
10160/2000HI 8,8 ²⁾	10160 0007	23,2	10161/2000HI 8,8 ²⁾	10161 0007	22,6
10160/2000HI 10,3 ³⁾	10160 0008	23,3	10161/2000HI 10,3 ³⁾	10161 0008	22,7

1) Kompensiert
2) Anschlussspannung 400 V
3) Gewichte ohne Verpackung

Kunststoff - Kabelübergangskasten Baureihe 10144...



Einsatzbereiche:

Zum Übergang von z. B. Erdkabeln NYY auf Leuchtanzuleitungen und dergleichen.

Ausführung:

Alle Gehäuseteile aus schlagzähem Kunststoff. 2 Sicherungssockel Do 1, 16 A, E 14. Anschlussmöglichkeit mittels Schiebeklemmen für 2 Erdkabel

5 x 16mm² bzw. 3 Erdkabel 5 x 10mm²; komplette werkseitige Verdrahtung, ausbrechbare Öffnung Ø 8mm für Schutzleiterverbindung zum Mast. Untere Einführung für 3 Kabel bis Ø 22mm, oben 2 Würgenippel für Kabel bis Ø 13mm.

Die Lieferung der Baureihe 10144 erfolgt mit Schraubkappen, jedoch ohne Passeinsätze und Schmelzsicherungen.



10144...

bis 5 x 16mm²

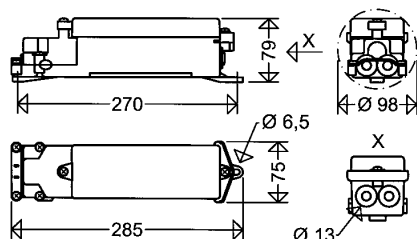

Type	Artikel-Nr.	Sicherungselemente	Gewicht ca. kg
10144/1	10144 0001	1	0,55
10144/2	10144 0002	2	0,57